

VILLASET 1÷3/HP-YC VILLASET 1÷3N/HP-YC VILLASET 1÷4/HP-YC

CE

bpt

BPT S.p.A.
Via Roma, 41
30020 Cinto Caomaggiore-VE-Italy
www.bpt.it-info@bpt.it

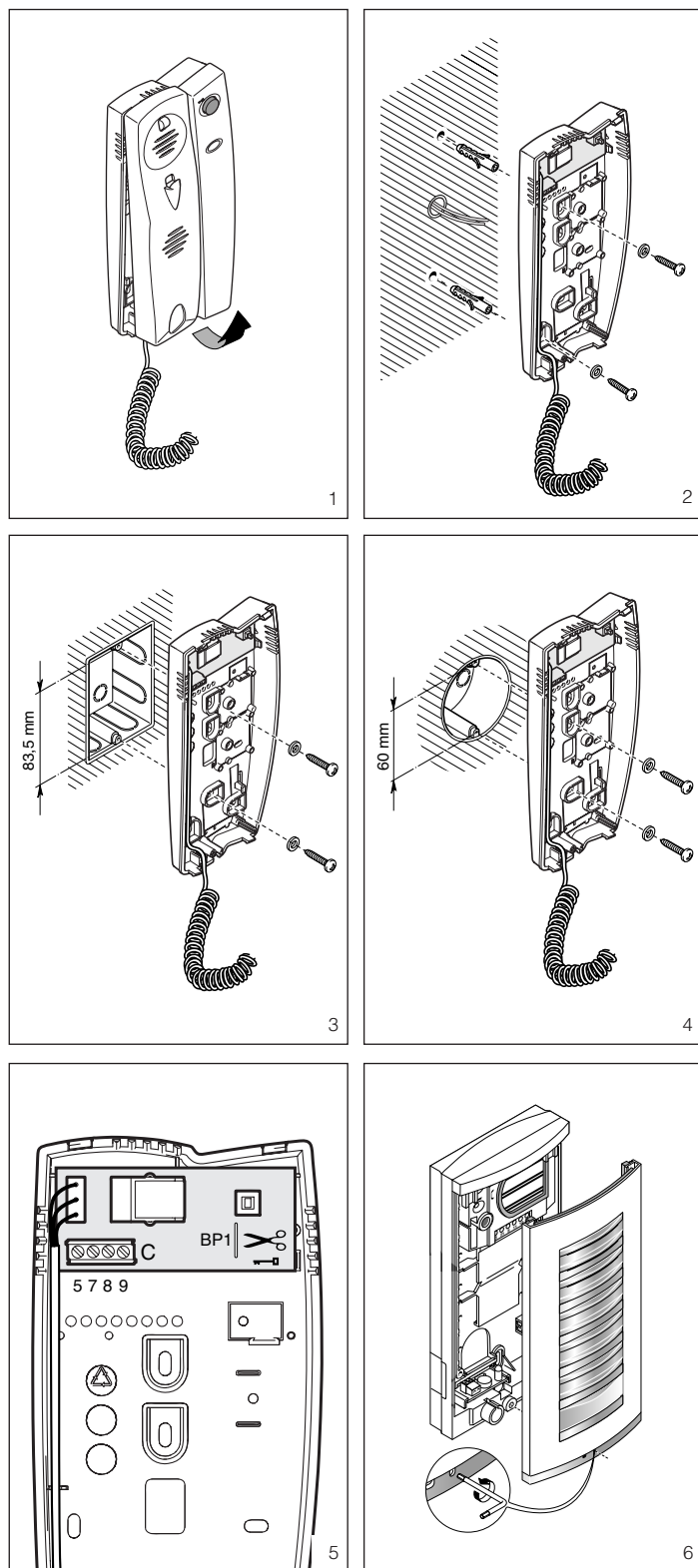

I ISTRUZIONI PER L'INSTALLAZIONE

Attenzione

- Queste istruzioni devono essere allegate al derivato interno.
- Prima di procedere all'installazione dell'apparecchio leggere attentamente le "AVVERTENZE PER L'INSTALLAZIONE" contenute nella confezione.

CITOFONO YC/200

L'apparecchio è munito di un pulsante apriporta \rightarrow ed è dotato di chiamata elettronica.

È predisposto per l'inserimento del pulsante servizi ausiliari (•) YP1 e dell'altoparlante YAL per potenziare la nota di chiamata.

- Dimensioni: 98x215x63 mm.

AVVERTENZE PER L'UTENTE

- Non aprire o manomettere l'apparecchio.

- L'apparecchio funziona a bassissima tensione (24Vca): non deve essere collegato a tensioni superiori.

- In caso di guasto, modifica o intervento sugli apparecchi dell'impianto (alimentatore, ecc.) avvalersi di personale specializzato.

Pulsante apriporta

Normalmente il pulsante apriporta è sempre attivo.

Qualora lo si volesse attivo solo a cornetta sollevata, tagliare il ponticello a filo BP1 (fig. 5).

Funzione dei morsetti (fig. 5)

Morsettiere C

- 5 massa
- 7 chiamata
- 8 audio dal posto esterno
- 9 audio al posto esterno

CITOFONO YC/200A

Di caratteristiche simili al citofono YC/200, è munito anche di un pulsante per servizi ausiliari •.

- Potenza massima commutabile del pulsante servizi ausiliari: max. 24 V, 1 A.
È predisposto per l'inserimento di 2 moduli (YP3 e YPL).

POSTO ESTERNO

Il gruppo audio HA/200 del posto esterno è completo di:

- altoparlante;
- microfono removibile per poter essere montato in posizione remota, qualora le caratteristiche dell'impianto lo richiedano;
- due potenziometri per le seguenti funzioni (fig. 17):

Ⓜ regolazione del volume al posto esterno;

Ⓜ regolazione del volume al derivato interno.

Funzione dei morsetti

- 21 \rightarrow alimentazione 12 Vcc
- 8 \rightarrow comune chiamata (per nota testimone)
- 11 audio al derivato interno
- 12 audio dal derivato interno
- 14 abilitazione

NOTA. In impianti in cui non sia previsto il comando di abilitazione, il morsetto 14 può essere collegato a massa (gruppo sempre attivo) o al

morsetto 12 (gruppo attivo al sollevamento della cornetta).

Caratteristiche tecniche

- Alimentazione del gruppo audio: 12 Vcc.
- Assorbimento del gruppo audio: 50 mA max. (35 mA a riposo).
- Assorbimento del gruppo di illuminazione: 50mA, 14Vca.
- Potenza massima commutabile del microcontatto: 24V 1A.
- Temperatura di funzionamento: da -15 °C a +50 °C.

ALIMENTATORE A/200R

È costituito da un trasformatore della potenza di 15 VA, protetto elettronicamente contro sovraccarichi e cortocircuiti.

Funzione dei morsetti (fig. 18)

Morsettiere A

- \sim rete
- \sim]

Morsettiere B

- +B ingresso 12 Vcc
- 5 massa
- 21 uscita 11 Vcc
- 8 uscita comune chiamata 1
- 8A uscita comune chiamata 2
- 11 audio dal posto esterno
- 12 audio al posto esterno
- 23] uscita 14 Vca
- 16]

- NO normalmente aperto] contatti relé
- C comune]
- NC normalmente chiuso]

Morsettiere C

- 5 massa
- 8 audio al derivato interno
- 9 audio dal derivato interno

Caratteristiche tecniche

• Alimentazione: 230V \pm 10% 50/60 Hz. Il trasformatore è protetto elettronicamente contro sovraccarichi e cortocircuiti.

L'apparecchio può essere alimentato a 12Vcc, per es. da batteria, gruppo di continuità (morsetti +B e 5).

NOTA. L'apparecchio non è dotato di dispositivo per la protezione della batteria.

- Potenza assorbita: 34 VA.
- Tensioni di uscita: 11 Vcc, 150 mA (300 mA di picco) 14 Vca, 650 mA (1 A in servizio intermittente).
- Generatore di chiamata: 2 tipi di nota bitonale (sulla stessa chiamata si possono collegare in parallelo fino a 3 derivati interni).
- Temperatura di funzionamento: da 0 °C a +35 °C.
- Dimensioni: modulo da 4 unità basso per guida DIN (fig. 19).

NOTA. La protezione del trasformatore dell'alimentatore contro sovraccarichi e cortocircuiti è ottenuta elettronicamente anziché mediante fusibili; per ripristinare il normale funzionamento, in caso d'interruzione, bisogna:

- a) togliere l'alimentazione all'alimentatore,
- b) eliminare le cause dell'arresto,
- c) far raffreddare l'alimentatore per almeno un minuto,
- d) alimentare l'apparecchio.

ALIMENTATORE A/200N

Di caratteristiche simili al mod. A/200R, dispone inoltre della seguente funzione:

- Alimentazione e comando per elet-

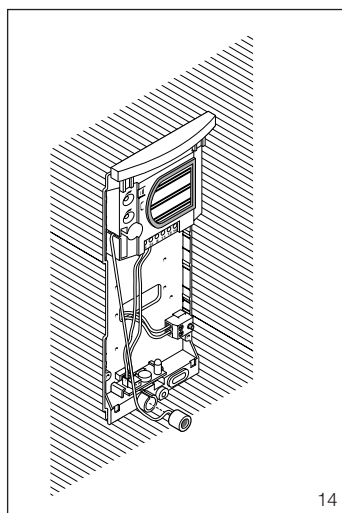
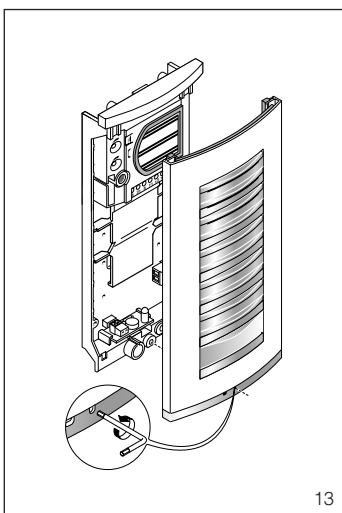
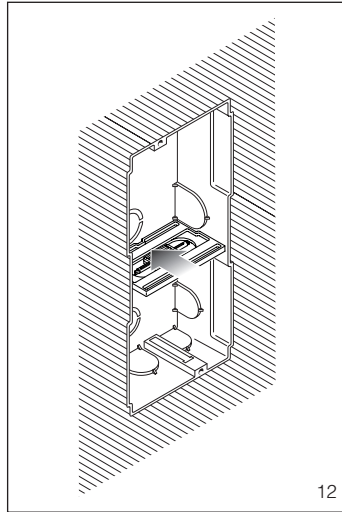
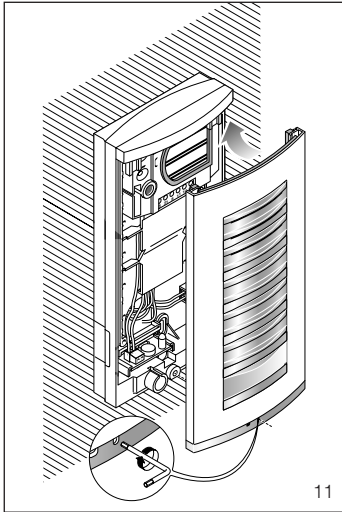
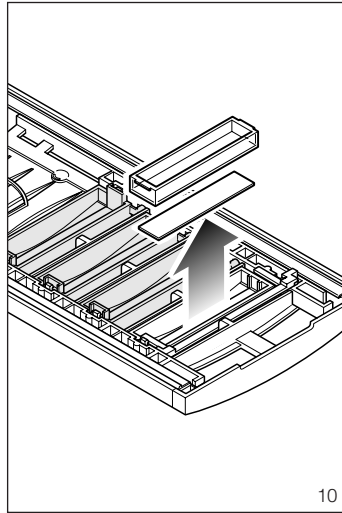
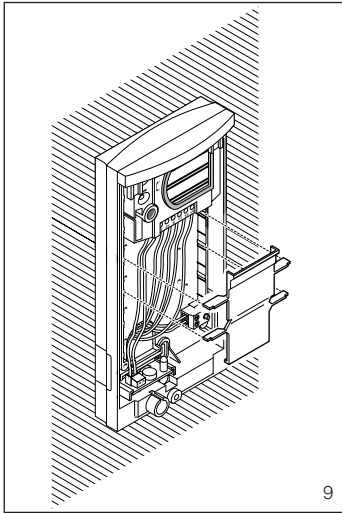
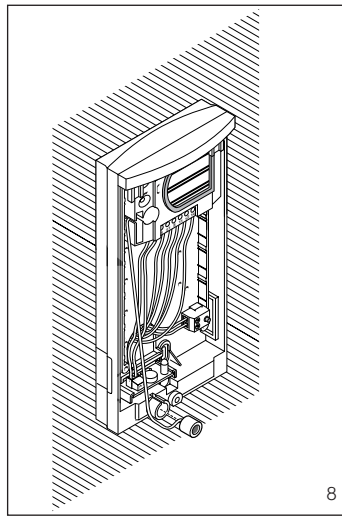
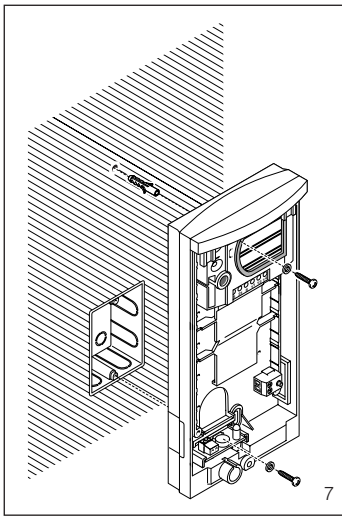

tro serratura (12 Vca 1 A) tramite un relè (interno all'apparecchio) pilotato da un temporizzatore, regolabile da 2 a 15 s tramite il potenziometro P1 (fig. 20).

- Dimensioni: modulo da 6 unità basso per guida DIN (fig. 21).

INSTALLAZIONE

Citofono YC/200-YC/200A

Dopo aver tolto il mobile (fig. 1), fissare la base direttamente al muro (fig. 2), oppure alla scatola incasso (fig. 3 o 4).

Su pareti non perfettamente piane evitare il serraggio eccessivo delle viti. Effettuare i collegamenti e rimettere il mobile.

Posto esterno versione da parete

Tramite la chiave maschio esagonale s 2,5 in dotazione svitare la vite di bloccaggio e smontare la placca dalla base (fig. 6).

Murare la scatola incasso (da 3 moduli o tonda Ø 65 mm) a filo muro e ad una altezza adeguata.

Fissare la base al muro utilizzando le viti ed i tasselli in dotazione (fig. 7).

Togliere la piastrina fermacavi ed effettuare i collegamenti (fig. 9).

Nel caso di impianti dove può insorgere l'effetto Larsen, il microfono può essere montato in posizione remota, come indicato nella fig. 8.

Rimettere la piastrina fermacavi.

Per scrivere i dati desiderati sul cartellino portanome, estrarre il ferma cartellino e quindi il cartellino (fig. 10).

NOTA. Si possono utilizzare cartellini portanome personalizzati fino ad un massimo di 2 mm di spessore.

Per montare la placca inserire prima la parte superiore nella testata e quindi avvitare la vite di bloccaggio (fig. 11).

Posto esterno versione da incasso

La scatola incasso va murata a filo muro e ad una altezza adeguata.

Nella messa in opera della scatola incasso saranno evitate possibili deformazioni utilizzando l'apposito distanziale in dotazione (fig. 12).

È possibile utilizzare il cacciavite ricavato dal distanziale per regolare i potenziometri dei moduli audio.

Tramite la chiave maschio esagonale s 2,5 in dotazione svitare la vite di bloccaggio e smontare la placca dal telaio (fig. 13).

Togliere i due bollini di protezione dei fori filettati nella scatola incasso e fissare il telaio tramite le due viti in dotazione (fig. 15).

Togliere la piastrina fermacavi ed effettuare i collegamenti (fig. 15).

Nel caso di impianti dove può insorgere l'effetto Larsen, il microfono può essere montato in posizione remota, come indicato nella fig. 14.

Rimettere la piastrina fermacavi.

Per scrivere i dati desiderati sul cartellino portanome, estrarre il ferma cartellino e quindi il cartellino (fig. 10).

NOTA. Si possono utilizzare cartellini portanome personalizzati fino ad un massimo di 2 mm di spessore.

Per montare la placca inserire prima la parte superiore nella testata e quindi avvitare la vite di bloccaggio (fig. 16).

Alimentatore A/200R-A/200N

L'apparecchio può essere installato, senza coprimorsetti, in scatole muni-

te di guida DIN (EN 50022). Per le dimensioni di ingombro vedere la fig. 19A-21A.

Oppure può essere installato a parete utilizzando la guida DIN in dotazione, applicando il coprimorsetti ed eventuali tasselli in dotazione.

Per le dimensioni di ingombro vedere la fig. 19B-21B.

SMALTIMENTO

Assicurarsi che il materiale d'imballaggio non venga disperso nell'ambiente, ma smaltito seguendo le norme vigenti nel paese di utilizzo del prodotto.

Alla fine del ciclo di vita dell'apparecchio evitare che lo stesso venga disperso nell'ambiente.

Lo smaltimento dell'apparecchiatura deve essere effettuato rispettando le norme vigenti e privilegiando il riciclaggio delle sue parti costituenti.

Sui componenti, per cui è previsto lo smaltimento con riciclaggio, sono riportati il simbolo e la sigla del materiale.

GB INSTALLATION INSTRUCTIONS

Attention.

- These instructions should be attached to the handset.
- Before installing the unit, carefully read the "WARNINGS FOR INSTALLATION" contained in the package.

HANDSET YC/200

The unit has a door-lock release button  and features an electronic call facility.

It can accommodate the auxiliary services button (•) YP1 and loudspeaker YAL to make the call note more powerful.

- Dimensions: 98x215x63 mm.

WARNINGS FOR THE USER

- Please do not open or tamper the device.
- The device is operating with a very low voltage (24V AC) and cannot be connected to higher voltages.
- In the case of breakdown or modification of the apparatus of the system (such as power supplier...) please contact a specialized maintenance service.

Door-lock release button

Normally the door-lock release button is active. If you want it active only when the receiver is lifted, cut the jumper BP1 (fig.5).

Function of each terminal (fig. 5)

Terminal block C

- 5 ground
- 7 call
- 8 audio from entry panel
- 9 audio to entry panel

HANDSET YC/200A

Features similar to handset YC/200, it also has a button for auxiliary services •.

- Maximum switching power of auxiliary services button: max. 24 V, 1 A. Can accommodate 2 modules (YP3 and YPL).

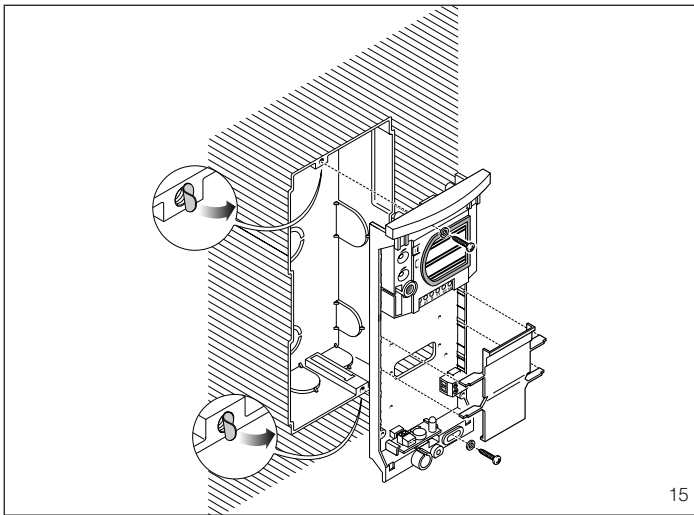

15

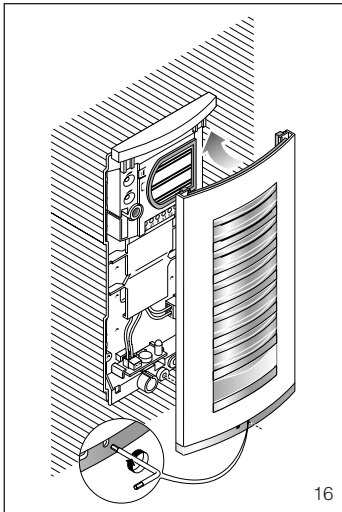

16

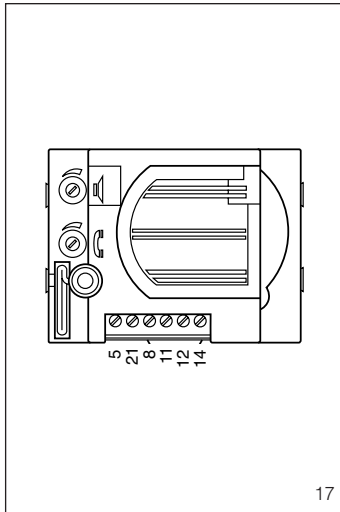

17

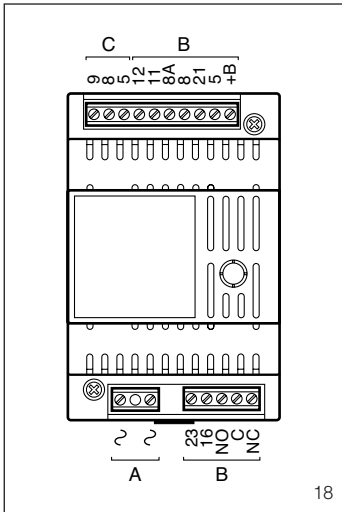

18

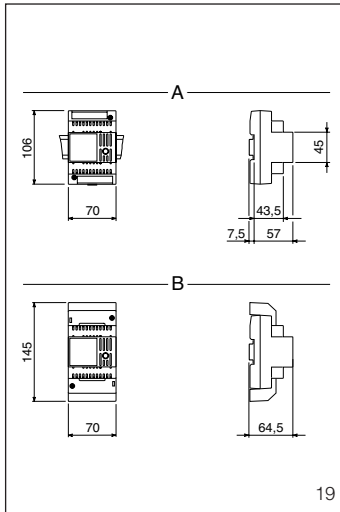

19

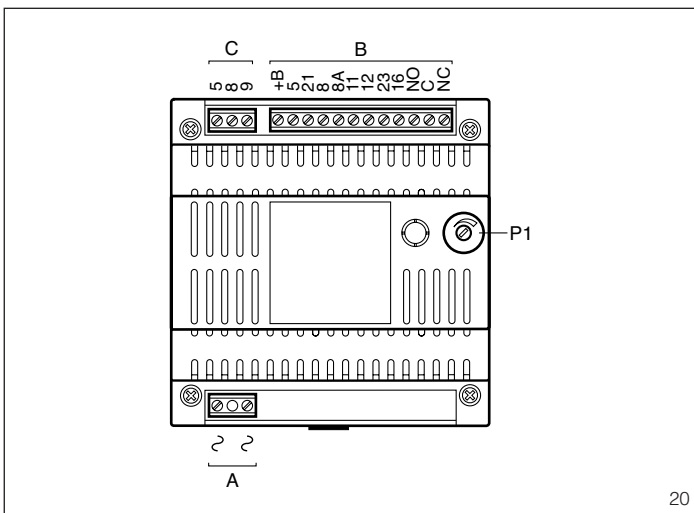

20

ENTRY PANEL

The entry panel HA/200 audio module is complete with:

- loudspeaker;
- microphone which can be removed and fitted in a remote position where the installation features so require;
- two potentiometers for the following functions (fig. 17):

- 🔊 entry panel volume control
- 📞 receiver volume control

Function of each terminal

- 5 12 V DC supply voltage
- 21 12 V DC supply voltage
- 8 common call (for witness note)
- 11 audio to receiver
- 12 audio from receiver
- 14 enabling

NOTE. In installations which do not cater for the enabling control, terminal 14 can be connected to the earth (module always on) or terminal 12 (module on only when receiver is lifted).

Technical features

- Supply voltage of the audio module: 12 VDC.
- Current demand of the the audio module: max. 50 mA (35 mA quiescent).
- Current demand of the lighting module: 50 mA 14 VAC.
- Max. switching capacity of the micro-contact: 24 V 1 A.
- Working temperature range: from -15 °C to +50 °C.

A/200R POWER SUPPLIER

Comprising a 15 VA transformer, electronically protected against overload and short-circuits.

Function of each terminal, figure 18

Terminal block A

- ~ mains

Terminal block B

- +B input 12V DC
- 5 ground
- 21 output 11V DC
- 8 call common output 1
- 8A call common output 2
- 11 audio from entry panel
- 12 audio to entry panel
- 23 output 14V AC
- 16 relay contacts
- NO normally open
- C common
- NC normally closed

Terminal block C

- 5 ground
- 8 audio to receiver
- 9 audio from receiver

Technical features

- Supply voltage: 230V ±10% 50/60 Hz.
- The transformer primary is electronically protected against overloading and short circuiting i.e. no fuses are used.
- The unit can be powered from a 12 V DC power supply, e.g. battery or uninterruptable power supply (terminals +B and 5).
- NOTE. The unit has no battery protection.*
- Rated power: 34 VA.
- Output voltages: 11 VDC, 150 mA (300mA peak) 14 VAC, 650 mA (1 A in intermittent current).

- Call generator: 2 types of two-tone call (up to 3 handset can be connected in parallel to the same call).
- Working temperature range: from 0 °C to +35 °C.
- Dimensions: 4 DIN units module, low profile, figure 19.

NOTE. The transformer power supplier primary is electronically protected against overloading and short circuiting i.e. no fuses are used.

Procedure to reset a triggered circuit:

- Disconnect the mains from the power supplier
- Remove the cause of malfunction
- Let the power supplier to cool for at least 1 min.
- Reconnect the mains to the power supplier.

A/200R POWER SUPPLIER

With the same features of A/200R, has also the following function:

- Power supply and control of electric lock (12V AC, 1A) by means of relay (inside the unit) with timer-controlled interval adjustable from 2 to 15 s by means of potentiometer P1, figure 20.
- Dimensions: 6 DIN units module, low profile, figure 21.

INSTALLATION

YC/200-YC/200A handset

First, remove the housing (fig. 1) and fasten the base directly to the wall (fig. 2) or to the embedding box (fig. 3 or 4).

If walls are not perfectly level, do not overtighten screws. Make wiring connections and refit the handset cover.

Surface-mounted entry panel

Using the Allenkey s 2.5 supplied, unscrew the lock screw and remove the front plate from the base (fig. 6). Fit the embedding box (3-module or round Ø 65 mm version) flush with the wall at an appropriate height. Fasten the base onto the wall using the screws and screw anchors supplied (fig. 7). Remove the cable-clamp plate and perform the wiring (fig. 9).

In those installations liable to be affected by the Larsen effect, the microphone can be fitted in a remote position, as indicated in fig. 8. Refit the cable-clamp plate.

The name card can be removed and filled in with the relevant information by removing the card clip followed by the actual card itself (fig. 10).

NOTE. Personalized name cards can be used up to a maximum of 2 mm thick.

In order to fit the front plate, first insert the upper part in the top moulding and then tighten the lock screw (fig. 11).

Recessed entry panel

The embedding box must be fitted flush with the wall at an appropriate height.

Fit the spacer into embedding boxes to avoid deformation (fig. 12). It is possible to use the screwdriver obtained from the spacer to adjust the potentiometers of the audio modules. Using the Allenkey s 2.5 supplied, unscrew the lock screw and remove the front plate from the chassis (fig. 13).

Remove the two plugs protecting the

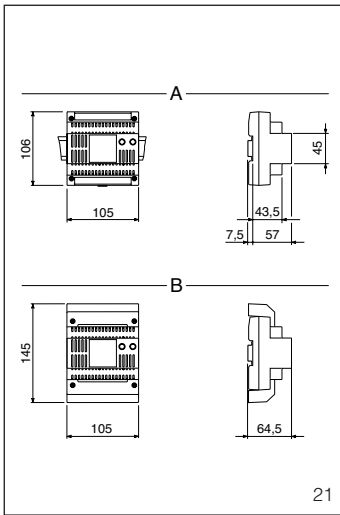

threaded holes in the embedding box and secure the chassis using the two screws supplied (fig. 15). Remove the cable-clamp plate and perform the wiring (fig. 15). In those installations liable to be affected by the Larsen effect, the microphone can be fitted in a remote position, as indicated in fig. 14. Refit the cable-clamp plate.

The name card can be removed and filled in with the relevant information by removing the card clip followed by the actual card itself (fig. 10).

NOTE. Personalized name cards can be used up to a maximum of 2 mm thick. In order to fit the front plate, first insert the upper part in the top moulding and then tighten the lock screw (fig. 16).

A/200R-A/200N power supplier

The equipment can be installed without terminal covers into boxes provided with DIN rail (EN 50022). Dimensions are shown in figure 19A-21A.

Or it can be wall-mounted using the DIN rail provided, applying as necessary the terminal covers and plugs provided.

Dimensions are shown in figure 19B-21B.

DISPOSAL

Do not litter the environment with packing material: make sure it is disposed of according to the regulations in force in the country where the product is used.

When the equipment reaches the end of its life cycle, take measures to ensure it is not discarded in the environment.

The equipment must be disposed of in compliance with the regulations in force, recycling its component parts wherever possible.

Components that qualify as recyclable waste feature the relevant symbol and the material's abbreviation.

D INSTALLATIONSANLEITUNG

ACHTUNG!

- Diese Anleitungen müßen jede der Sprechgarnitur begleiten.
- Um Verletzungen zu vermeiden, muss dieses Gerät entsprechend den Installationsanweisungen an der Wand abgesichert sein.

SPRECHGARNITUR YC/200

Das Gerät ist mit einer Türöffnertaste \rightarrow und einem elektronischen Ruf ausgestattet.

Es ist für den Einsatz der Zusatzdiensttaste (•) YP1 und des Lautsprechers YAL konfiguriert, der den Ruf ton verstärkt.

- Abmessungen: 98x215x63 mm.

HINWEISE FÜR DEN NUTZER

- Bitte Geräte nicht öffnen oder aufbrechen.
- Das Gerät funktioniert bei niedrigster Sicherheitsspannung (24V Wechselstrom) bitte keine höhere Spannung anschließen.
- Bei Störungen, Änderungen oder Reparaturen an den Geräten (Netzgerät, usw.) nur an Spezialisten wenden.

Türöffnertaste

Gewöhnlich ist die Türöffnertaste immer eingeschaltet.

Falls sie nur bei abgehobenem Hörer aktiv sein soll, ist der bündige Verteilerschalt draht BP1 zu schneiden (Abb. 5).

Belegung der Klemmleisten (Abb. 5)

Klemmleiste C

- 5 Masse
- 7 Ruf
- 8 Audio von der Außenstation
- 9 Audio zur Außenstation

SPRECHGARNITUR YC/200A

Die Eigenschaften dieses Geräts ähneln denen der Sprechgarnitur YC/200, wobei es auch mit einer Taste für Zusatzdienste (•) bestückt ist.

- Maximale Schaltleistung der Zusatzdiensttaste: max. 24 V, 1 A.
Für den Einsatz zweier Module (YP3 und YPL) konfiguriert.

AUSSENSTATION

Der Audiosatz HA/200 der Aussenstation umfasst:

- einen Lautsprecher;
- ein für die Fernstellung abmontierbares Mikrofon, falls die Eigenschaften der Anlage es erfordern;
- zwei Spannungsteiler für folgende Funktionen (Abb. 17):

⌋ Regelung der Lautstärke der Außenstation;

⌋ Regelung der Lautstärke der Sprechgarnitur.

Funktion der Klemmleisten

- 5 \rightarrow Stromversorgung
- 21 \pm 12 V DC
- 8 Gemeinsamer Anruf (für Zeugen - Ruf ton)
- 11 Audio zur Sprechgarnitur
- 12 Audio von der Sprechgarnitur
- 14 Betriebsfreigabe

ANMERKUNG. In Anlagen ohne Betriebsfreigabe kann die Klemmleiste 14 an die Erde (Satz stets betriebsbereit) oder an die Klemmleiste 12 (Satz nur bei Abnehmen des Hörers betriebsbereit) angeschlossen werden.

Technische Daten

- Stromversorgung des Audiosatz: 12 V DC.
- Stromaufnahme des Audiosatz: max. 50 mA (25 mA in Ruhestellung).
- Stromaufnahme des Beleuchtungseinheit: 50 mA 14 V AC.
- Max. Schaltkapazität des Mikrokontakt: 1A bei 24V.
- Betriebstemperatur: von -15 °C bis +50 °C.

NETZGERÄT A/200R

Das Modell besteht aus einem Leistungstransformator für 15 VA und ist elektronisch vor Überlast und Kurzschluß geschützt.

Belegung der Klemmleisten

(Abb. 18)

Klemmleiste A

~ } Netz

Klemmleiste B

- +B Eingang 12 V DC
- 5 Masse
- 21 Ausgang 11 V DC
- 8 Ausgang gemeinsamen Anruf 1
- 8A Ausgang gemeinsamen Anruf 2

11 Audio von der Außenstation

12 Audio zur Außenstation

23 } Ausgang 14 V AC

NO Normal geöffneter } Relais
C Gemeinsamer } Kontakt
NC Normal geschloss. }

Klemmleiste C

- 5 Masse
- 8 Audio zur Sprechgarnitur
- 9 Audio von der Sprechgarnitur

Technische Daten

- Stromversorgung: 230V \pm 10% 50/60Hz.

Die Primärseite des Transformators ist elektronisch gegen Überspannung und Kurzschluß gesichert. Das Gerät kann mit 12 V DC versorgt werden, z.B. mit Batterie oder Notstromversorgung (Klemmer +B und 5).

ANMERKUNG. Das Gerät hat keine Batterieschutz.

- Leistungsaufnahme: 34VA.

• Ausgangsspannungen:
11 V DC, 150 mA (300 mA Höchstwert)

14 V AC, 650 mA (1 A in intermittierender Betrieb).

• Ruftongenerator: 2 Typen Zweiklangton (an den gleichen Ruf können bis zu drei interne Sprechgarnituren parallelgeschaltet werden).

• Betriebstemperatur: von 0 °C bis +35 °C.

• Abmessungen: 4 DIN-Einheiten, flach (Abb. 19).

HINWEIS. Der Überlast- und Kurzschlußschutz des Transformators am Netzgerät erfolgt elektronisch anstelle der Verwendung von Schmelzsicherungen.

Zur Wiederherstellung des normalen Betriebs nach einer Unterbrechung ist wie folgt vorzugehen:

- a) Die Stromversorgung zum Netzgerät unterbrechen,
- b) Die Ursachen für die Unterbrechen,
- c) Das Netzgerät mindestens eine Minute abkühlen lassen,
- d) Das Netzgerät erneut anschließen.

NETZGERÄT A/200N

Mit der gleichen Merkmale von A/200R, hat es auch die folgende Funktion:

- Versorgung und Steuerung für elektrischen Türöffner (12 V AC 1 A) über ein Relais (im Apparat), mit Zeitschalter durch Potentiometer P1 von 2 bis 15 s einstellbar (Abb. 20).

• Abmessungen: 6 DIN-Einheiten, flach (Abb. 21).

INSTALLATIONS

Sprechgarnitur YC/200-YC/200A

Gehäuse abnehmen (Abb. 1) und Basis direkt an die Wand (Abb. 2) oder an den UP-Kasten (Abb. 3 oder 4) befestigen.

Bei unebenen Wänden sollten die Schrauben nicht allzu eng angezogen werden.

Anschließend sind die Anschlüsse auszuführen und das Gehäuse wieder anzubringen.

Außenstation für Wandausführung

Arretierschraube mittels des mitgelieferten Innensechskantschlüssels s 2,5 abschrauben und Tableau von der Basis abmontieren (Abb. 6).

UP - Kasten (zu 3 Modulen oder rund (Ø 65 mm) in angemessener Höhe bündig zur Mauer hineinmauern.

Basis an die Mauer anbringen und mittels mitgelieferten Schrauben und Dübel fest schrauben (Abb. 7). Kabelhalterplättchen abnehmen und Anschlüsse vornehmen (Abb. 9). Bei Anlagen mit möglichem Larseneffekt kann das Mikrofon gemäß der Abb. 8 in Fernstellung gebracht werden. Kabelhalterplättchen wieder anbringen. Kärtchenhalter und somit Kärtchen herausnehmen und gewünschte Daten auf Namenskärtchen schreiben (Abb. 10). **ANMERKUNG.** Es können bis zu max. 2 mm dicke Namenskärtchen verwendet werden. Zur Tabellen-Montage ist zuerst der obere Teil in die Stirnseite einzufügen. Danach Arretierschraube mit Innensechskantschlüssel s 2,5 festschrauben (Abb. 11).

Außenstation für Up-Ausführung

Der UP - Kasten muß in angemessener Höhe bündig zur Mauer hin eingemauert werden.

Bei der Montage des UP-Kasten werden mögliche Verformungen vermieden wenn man den bestimmten Abstandhalter verwendet (Abb. 12). Mit dem Schraubenzieher, der aus dem Distanzstück gewonnen wird, kann man die Potentiometer der Audiomodule einstellen.

Arretierschraube mittels des mitgelieferten Innensechskantschlüssels s 2,5 abschrauben und Tableau von der Chassis abmontieren (Abb. 13). Beide Schutzmarken der im UP - Kasten befindlichen Schraubenlöcher abnehmen und Chassis mittels beiden, mitgelieferten Schrauben fest schrauben (Abb. 15).

Kabelhalterplättchen abnehmen und Anschlüsse vornehmen (Abb. 15).

Bei Anlagen mit möglichem Larseneffekt kann das Mikrofon gemäß der Abb. 14 in Fernstellung gebracht werden.

Kabelhalterplättchen wieder anbringen. Kärtchenhalter und somit Kärtchen herausnehmen und gewünschte Daten auf Namenskärtchen schreiben (Abb. 10).

ANMERKUNG. Es können bis zu max. 2 mm dicke Namenskärtchen verwendet werden.

Zur Tabellen-Montage ist zuerst der obere Teil in die Stirnseite einzufügen. Danach Arretierschraube mit Innensechskantschlüssel s 2,5 festschrauben (Abb. 16).

Netzgerät A/200R-A/200N

Nach Entfernung der Klemmabdeckungen lassen sich diese Geräte auf DIN-Montageschienen in Verteilerkästen montieren (EN 50022).

Maßangaben, siehe Abb. 19A-21A. Kann aber auch mit Hilfe der beiliegenden DIN-Schiene an der Wand befestigt werden, hierfür beiliegende Klemmabdeckungen und eventuell Dübel verwenden. Maßangaben, siehe Abb. 19B-21B.

ENTSORGUNG

Vergewissern Sie sich, dass das Verpackungsmaterial gemäß den Vorschriften des Bestimmungslandes ordnungsgemäß und umweltgerecht entsorgt wird.

Das nicht mehr benutzbare Gerät ist umweltgerecht zu entsorgen.

Die Entsorgung hat den geltenden Vorschriften zu entsprechen und vorzugsweise das Recycling der Geräteteile vorzusehen.

Die wiederverwertbaren Geräteteile

sind mit einem Materialsymbol und -zeichen versehen.

F INSTRUCTIONS POUR L'INSTALLATION

Attention.

- **Cettes instructions doivent accompagner chaque poste intérieur.**
- **Avant de procéder à l'installation de l'appareil, lire attentivement les "RECOMMANDATIONS POUR L'INSTALLATION" contenues dans la boîte.**

COMBINE YC/200

L'appareil a un bouton-poussoir ouvre-porte \rightarrow et il est pourvu d'un appel électronique.

Il est prévu pour recevoir le bouton-poussoir services auxiliaires (\bullet) YP1 et le haut-parleur YAL afin d'augmenter la puissance de la note d'appel.
- Dimensions: 98x215x63 mm.

PRECAUTIONS POUR L'USAGER

- Ne pas ouvrir l'appareil.
- L'appareil fonctionne en basse tension de sécurité (24Vca): il ne doit pas être raccordé à une tension supérieure.
- En cas de défaut, de modification ou d'intervention sur les appareils de l'installation (alimentation, etc.), s'adresser exclusivement au personnel spécialisé.

Bouton-poussoir ouvre-porte

Normalement, le bouton-poussoir ouvre-porte est toujours activé. Pour qu'il ne soit activé que lorsque le combiné est décroché, couper le fil de liaison BP1 (fig. 5).

Fonction des bornes (fig. 5)

Bornier C
5 masse
7 appel
8 audio depuis le poste extérieur
9 audio au poste extérieur

COMBINE YC/200A

De caractéristiques similaires à celles du combiné YC/200, il comprend également un bouton-poussoir pour les services auxiliaires \bullet .

- Puissance maxi commutable du bouton-poussoir services auxiliaires: 24 V, 1 A maxi.

Il est prévu pour l'insertion de 2 modules (YP3 et YPL).

POSTE EXTERIEUR

Le groupe audio HA/200 du poste extérieur comprend:

- haut-parleur;
- microphone amovible pour pouvoir l'installer à distance lorsque les caractéristiques de l'installation l'exigent;
- deux potentiomètres pour les fonctions suivantes (fig. 17):

Ⓜ réglage du volume au poste extérieur;

📞 réglage du volume au poste intérieur.

Fonction des bornes

5 \neg Alimentation 12 Vcc
21 \oplus
8 appel commun (pour note témoin)

11 audio au poste intérieur
12 audio depuis le poste intérieur
14 mise en service

NOTA. Dans des installations où il n'existe pas la commande de mise en service, la borne 14 peut être reliée à la masse (groupe toujours activé) ou à la borne 12 (groupe activé au soulèvement du combiné).

Caractéristiques techniques

- Alimentation du groupe audio: 12 Vcc.
- Consommation du groupe audio: 50 mA maxi. (35 mA au repos).
- Consommation du groupe d'éclairage: 50 mA 12 Vca.
- Pouvoir de coupure du micro-contact: 24 V 1 A maxi.
- Température de fonctionnement: de -15 °C à +50 °C.

ALIMENTATION A/200R

Il est formé d'un transformateur de puissance de 15 VA, protégé électriquement contre les surcharges et les courts-circuits.

Fonction des bornes (fig. 18)

Bornier A

\sim } secteur
 \sim }

Bornier B

+B entrée 12 Vcc
5 masse
21 sortie 11 Vcc
8 sortie commun appel 1
8A sortie commun appel 2
11 audio du poste extérieur
12 audio au poste extérieur
23 } sortie 14 Vca
16 }
NO normalem. ouvert } contacts
C commun } relais
NC normalem. fermé }

Bornier C

5 masse
8 audio au poste intérieur
9 audio du poste intérieur

Caractéristiques techniques

- Alimentation: 230V \pm 10% 50/60 Hz. Le transformateur est protégé électriquement contre surcharges et courts-circuits.

L'appareil peut être alimenté à 12 Vcc, par exemple à partir de la batterie ou groupe de continuité (bornes +B et 5).

NOTE. L'appareil n'est pas équipé de dispositif pour la protection de la batterie.

- Puissance absorbée: 34 VA.
- Tensions de sortie:
11 Vcc, 150 mA (300 mA de crête)
14 Vca, 650 mA (1 A en service intermittente).
- Générateur d'appel: 2 types de note bitonale (on peut, sur le même appel, relier en parallèle jusqu'à 3 combinés).
- Température de fonctionnement: de 0 °C à +35 °C.
- Dimensions: module bas de 4 unités pour rail DIN (fig. 19).

NOTE. La protection du transformateur de l'alimentation contre les surcharges et les courts-circuits est obtenue électriquement et non pas par fusibles; pour rétablir le fonctionnement normal en cas d'interruption, adopter la procédure suivante:
a) couper l'alimentation de l'appareil,

b) éliminer les causes de l'arrêt,
c) faire refroidir l'appareil pendant une minute au moins,
d) connecter à nouveau l'appareil.

ALIMENTATION A/200N

Avec les mêmes caractéristiques du A/200R, il offre en plus la fonction suivante:

- Alimentation et commande pour la gâche électrique (12 Vca, 1 A) grâce à un relais (à l'intérieur de l'appareil), piloté par un temporisateur, réglable de 2 à 15 s à l'aide du potentiomètre P1 (fig. 20).

• Dimensions: module bas de 6 unités pour rail DIN (fig. 21).

INSTALLATION

Combiné YC/200-YC/200A

Après avoir ôté le meuble (fig. 1), fixer la base directement au mur (fig. 2) ou au boîtier d'encastrement (fig. 3 ou 4). Si le mur n'est pas parfaitement plat, éviter de serrer excessivement les vis. Effectuer les raccordements et remettre l'élément mobile.

Poste extérieur en version murale

A l'aide de la clé mâle hexagonale de s 2,5 fournie, dévisser la vis de blocage et démonter la platine du support mural (fig. 6).

Murer le boîtier d'encastrement (de 3 modules ou rond Ø 65 mm) à fleur du mur et à une hauteur adéquate.

Fixer le support au mur en utilisant les vis et les chevilles fournies (fig. 7). Enlever la plaquette serre-câbles et effectuer les connexions (fig. 9).

En cas d'installation où il pourrait se produire l'effet Larsen, le microphone pourra être installé à distance comme indiqué dans la fig. 8.

Remettre la plaquette serre-câbles. Pour écrire les données désirées sur l'étiquette porte-nom, enlever d'abord la protection transparente puis l'étiquette (fig. 10).

NOTA. Il est possible d'utiliser des étiquettes porte-nom personnalisées ayant une épaisseur de 2 mm maximum.

Pour monter la platine, insérer d'abord la partie haute dans l'embout puis visser la vis de fixation (fig. 11).

Poste extérieur en version à encastrer

Le boîtier d'encastrement doit être muré à fleur du mur et à une hauteur adéquate.

Sceller les boîtiers avec la pièce d'entretoisement pour éviter toute déformation (fig. 12).

Il est possible d'utiliser le tournevis extrait de la douille pour régler les potentiomètres des modules audio.

A l'aide de la clé mâle hexagonale de s 2,5 fournie, dévisser la vis de blocage et démonter la platine du châssis (fig. 13).

Enlever les deux étiquettes de protection se trouvant sur les trous filetés dans le boîtier d'encastrement et fixer le châssis avec les deux vis fournies (fig. 15).

Enlever la plaquette serre-câbles et effectuer les connexions (fig. 15).

En cas d'installation où il pourrait se produire l'effet Larsen, le microphone pourra être installé à distance comme indiqué dans la fig. 14.

Remettre la plaquette serre-câbles. Pour écrire les données désirées sur l'étiquette porte-nom, enlever d'abord la protection transparente puis l'étiquette (fig. 10).

NOTA. Il est possible d'utiliser des étiquettes porte-nom personnalisées ayant une épaisseur de 2 mm maximum.

Pour monter la platine, insérer d'abord la partie haute dans l'embout puis visser la vis de fixation (fig. 16).

Alimentation A/200R-A/200N

Les appareils peuvent être installés sans couvre-borniers dans des armoires DIN avec rail EN 50022 (voir fig. 19A-21A). Ou bien il peut être installé au mur en utilisant le guide DIN fourni et en appliquant le cache-bornes et les éventuelles chevilles fournies (voir fig. 19B-21B).

ELIMINATION

S'assurer que le matériel d'emballage n'est pas abandonné dans la nature et qu'il est éliminé conformément aux normes en vigueur dans le pays d'utilisation du produit.

À la fin du cycle de vie de l'appareil, faire en sorte qu'il ne soit pas abandonné dans la nature.

L'appareil doit être éliminé conformément aux normes en vigueur et en privilégiant le recyclage de ses pièces.

Le symbole et le sigle du matériau sont indiqués sur les pièces pour lesquelles le recyclage est prévu.

E INSTRUCCIONES PARA LA INSTALACION

Atención.

- Estas instrucciones se deben anexas al derivado interno.
- Antes de comenzar la instalación del aparato, leer detenidamente las "ADVERTENCIAS PARA LA INSTALACIÓN" que se incluyen en el embalaje.

TELEFONO YC/200

El aparato tiene un botón abrepuerta \rightarrow y dispone de llamada electrónica.

Está predispuesto para la introducción del botón de servicios auxiliares (•) YP1 y del altavoz YAL para aumentar la nota de llamada.
- Dimensiones: 98x215x63 mm.

ADVERTENCIAS PARA EL USUARIO

- No abrir ni manipular el aparato.
- El aparato funciona con tensión de seguridad (24Vca) no debe ser conectado a tensiones superiores.
- En caso de avería o necesidad de modificación o intervención sobre los aparatos de la instalación (alimentador, etc.) dirigirse al personal especializado.

Pulsador abrepuerta

Normalmente, el pulsador abrepuerta está siempre activo.

Si se desea que esté activo sólo con el auricular descolgado, cortar el puente de hilo BP1 (fig. 5).

Función de los bornes (fig. 5)

Bornera C
5 masa
7 llamada
8 audio desde la placa exterior
9 audio hacia la placa exterior

TELEFONO YC/200A

Con características parecidas a los teléfono YC/200, dispone también de un botón para servicios auxiliares •.

- Potencia máxima conmutable del botón de servicios auxiliares: máx. 24 V, 1 A.

Está predispuesto para la introducción de 2 módulos (YP3 y YPL).

PLACA EXTERIOR

El grupo audio HA/200 de la placa exterior es completo de:

- altavoz;
- micrófono removible para poder montarlo en posición remota cuando las características de la instalación lo requieran;
- dos potenciómetros para las siguientes tareas (fig. 17):

⌚ ajuste del volumen para la placa exterior;

⌚ ajuste del volumen para el derivado interno.

Función de los bornes

5 \neg alimentación
21 \oplus 12 Vcc
8 común llamada (para nota testigo)
11 audio para el derivado interno
12 audio desde el derivado interno
14 habilitación

NOTA. En instalaciones en que no esté previsto el mando de habilitación, es posible conectar el borne 14 a masa (grupo siempre activo) o al borne 12 (grupo activo cuando se levanta el auricular).

Características técnicas

- Alimentación del grupo audio: 12 Vcc.
- Consumo del grupo audio: 50 mA máx. (35 mA en reposo).
- Consumo del grupo de iluminación: 50 mA 14 Vca.
- Potencia máxima conmutable del microcontacto: 24 V 1 A.
- Temperatura de funcionamiento: de -15 °C a +50 °C.

ALIMENTADOR A/200R

Consta de un transformador de la potencia de 15 VA, protegido electrónicamente contra sobre-cargas y cortocircuitos.

Funciones de los bornes (fig. 18)

Bornera A
~ } red
~ }

Bornera B
+B entrada 12 Vcc
5 masa
21 salida 11 Vcc
8 salida común llamada 1
8A salida común llamada 2
11 audio desde la placa exterior
12 audio a la placa exterior
23 } salida 14 Vca
16 }
NO normalm. abierto } contactos
C común } relé
NC normalm. cerrado }

Bornera C
5 masa
8 audio a el derivado interno
9 audio desde el derivado interno

Características técnicas

- Alimentación: 230V \pm 10% 50/60 Hz. El transformador está protegido electrónicamente contra sobrecargas y corto-circuitos. El aparato puede alimentarse con

12 Vcc, por ej., mediante una batería o con grupo de continuidad (bornes +B y 5).

NOTA. El aparato no está dotado de dispositivo de protección de la batería.

- Potencia absorbida: 34 VA.
- Tensiones de salida: 11 Vcc, 150 mA (300 mA de pico) 14 Vca, 650 mA (1 A en servicio intermitente).
- Generador de llamada: dos tipos de nota bitonal (en la misma llamada se pueden conectar en paralelo hasta 3 teléfonos).
- Temperatura de funcionamiento: de 0 °C a +35 °C.
- Dimensiones: módulo de 4 unidades bajo para guía DIN (fig. 19).

NOTA. Para la protección del transformador del alimentador contra sobrecargas y cortocircuitos se utiliza un sistema electrónico en lugar de fusibles.

Para restablecer el funcionamiento normal después de una interrupción, es necesario:

- 1) cortar la alimentación al alimentador
- 2) eliminar las causas de fallo
- 3) dejar enfriar el alimentador por un minuto
- 4) volver a conectar el alimentador.

ALIMENTADOR A/200N

Con características similares a las del A/200R, posee además la siguiente función:

- Alimentación y mando para cerradura eléctrica (12 Vca, 1 A) mediante un relé montado dentro del aparato y pilotado por un temporizador, regulable entre 2 y 15 s mediante el potenciómetro P1 (fig. 20).
- Dimensiones: módulo de 6 unidades bajo para guía DIN (fig. 21).

INSTALACION

Teléfono YC/200-YC/200A

Después de haber quitado la caja (fig. 1), fijar la base directamente en la pared (fig. 2), o en la caja a empotrar (fig. 3 o 4).

En paredes no perfectamente planas cabe evitar un apriete excesivo de los tornillos.

Realizar las conexiones y volver a colocar el mueble.

Placa exterior variante de pared

Con la llave hexagonal macho de s 2,5 incluida en el suministro, desenroscar el tornillo de bloqueo y desmontar la placa de la base (fig. 6).

Empotrar la caja (de 3 módulos o redonda Ø 65 mm) a ras de pared y a una altura adecuada.

Asegurar la base a la pared utilizando los tornillos y los tacos incluidos en el suministro (fig. 7).

Quitar la plaqueta sujetacables y efectuar las conexiones (fig. 9).

En el caso de instalaciones en las cuales se pueda generar el efecto Larsen, es posible montar el micrófono en posición remota, tal y como mostrado en la fig. 8.

Colocar de nuevo en su sitio la plaqueta sujetacables.

Para escribir los datos que se desea en el letrerito de identificación, retirar el sujeta-letrero y seguidamente el propio letrero (fig. 10).

NOTA. Se pueden usar letreritos de identificación personalizados siempre y cuando no superen los 2 mm de espesor.

Para montar la placa, primero se debe introducir la parte superior en el cabezal y seguidamente enroscar el tornillo bloqueador (fig. 11).

Placa exterior variante de empotrar

Es preciso empotrar la caja a ras de pared y a una altura adecuada.

Al montar las cajas de empotrar se podrán evitar posibles deformaciones utilizando el separador que se incluye en el suministro (fig. 12).

Se puede utilizar el destornillador extraído del distanciador para regular los potenciómetros de los módulos audio.

Con la llave hexagonal macho de s 2,5 incluida en el suministro, desenroscar el tornillo de bloqueo y desmontar la placa del bastidor (fig. 13).

Quitar las dos cubiertas protectoras de los agujeros roscados en la caja de empotrar y asegurar el bastidor con los dos tornillos incluidos en el suministro (fig. 15).

Quitar la plaqueta sujetacables y efectuar las conexiones (fig. 15).

En el caso de instalaciones en las cuales se pueda generar el efecto Larsen, es posible montar el micrófono en posición remota, tal y como mostrado en la fig. 14.

Colocar de nuevo en su sitio la plaqueta sujetacables.

Para escribir los datos que se desea en el letrerito de identificación, retirar el sujeta-letrero y seguidamente el propio letrero (fig. 10).

NOTA. Se pueden usar letreritos de identificación personalizados siempre y cuando no superen los 2 mm de espesor.

Para montar la placa, primero se debe introducir la parte superior en el cabezal y seguidamente enroscar el tornillo bloqueador (fig. 16).

Alimentador A/200R-A/200N

El aparato se puede instalar sin cubrebornes en cajas dotadas de guías DIN (EN 50022).

Para las dimensiones, consultar la fig. 19A-21A.

También se puede instalar a pared usando la guía DIN que se suministra, aplicado el cubre-bornes y los posibles tacos entregados.

Para las dimensiones consultar la fig. 19B-21B.

ELIMINACION

Comprobar que no se tire al medioambiente el material de embalaje, sino que sea eliminado conforme a las normas vigentes en el país donde se utilice el producto.

Al final del ciclo de vida del aparato evítase que éste sea tirado al medioambiente.

La eliminación del aparato debe efectuarse conforme a las normas vigentes y privilegiando el reciclaje de sus partes componentes.

En los componentes, para los cuales está prevista la eliminación con reciclaje, se indican el símbolo y la sigla del material.

P INSTRUÇÕES PARA A INSTALAÇÃO

Atenção.

- Estas instruções devem acompanhar cada derivado interno.
- Antes de efectuar a instalação do aparelho leia com atenção os "AVISOS PARA A INSTALAÇÃO" contidos na embalagem.

TELEFONE YC/200

O aparelho está munido de um botão de abertura da porta \rightarrow e está dotado de chamada electrónica.

Está predisposto para a inserção do botão serviços auxiliare (•) YP1 e do altifalante YAL para aumentar a potência a nota de chamada.
- Dimensões: 98x215x63 mm.

PRECAUÇÕES PARA O UTENTE

- Não abrir os aparelhos.
- O aparelho funciona a baixa tensão de segurança (24 Vca) e não deve ser ligada a tensão superior.
- Em caso de avaria, necessidade de modificação ou intervenção nos aparelhos (alimentador, etc.), dirigir-se ao pessoal especializado.

Botão de abertura da porta

Normalmente o botão de abertura da porta está sempre activo.

No caso que se quisesse que o mesmo se active só com o auscultador levantado, cortar a ponte a fio BP1 (fig. 5).

Função dos bornes (fig. 5)

Terminais C

- 5 massa
- 7 chamada
- 8 áudio da placa botoneira
- 9 áudio à placa botoneira

TELEFONE YC/200A

De características semelhantes ao telefone YC/200, está munido também de um botão para serviços auxiliares •.

- Potência máxima comutável do botão serviços auxiliares: máx. 24 V, 1 A.
Está predisposto para a inserção de 2 módulos (YP3 e YPL).

PLACA BOTONEIRA

O grupo áudio HA/200 a placa botoneira é completo de:

- altifalante;
- microfone removível para poder ser montado na posição remota, no caso que as características da instalação o exijam;
- dois potenciômetros para as seguintes funções (fig. 17):

⏮ regulação do volume à placa botoneira;

⏮ regulação do volume ao derivado interno.

Função dos bornes

- 5 -] alimentação 12Vcc
- 21 +]
- 8 chamada comum (para nota testemunho)
- 11 áudio ao derivado interno
- 12 áudio do derivado interno
- 14 habilitação

NOTA. Em instalações que não seja previsto o comando de habilitação, o borne 14 pode ser ligado a terra (grupo sempre activo) ou ao borne 12 (grupo activo ao levantamento do auscultador).

Características técnicas

- Alimentação do grupo áudio: 12 Vcc.
- Consumo do grupo áudio: 50 mA máx. (35 mA a repouso).
- Consumo do grupo de iluminação: 50 mA 14 Vca.
- Potência máxima comutável do micro contacto: 24 V 1 A.
- Temperatura de funcionamento: desde -15 °C até +50 °C.

ALIMENTADOR A/200R

O aparelho possui um transformador de la potência de 15 VA, protegido electronicamente contra sobrecargas e curtos circuitos.

Funções dos bornes (fig. 18)

Terminais A

~] corrente de rede
~]

Terminais B

- +B entrada 12 Vcc
- 5 massa
- 21 saída 11 Vcc
- 8 saída comum chamada 1
- 8A saída comum chamada 2
- 11 audio desde a botoneira
- 12 audio à botoneira
- 23] saída 14 Vca
- 16]
- NO normalm. aberto] contactos relé
- C comum]
- NC normalm. fechado]

Terminais C

- 5 massa
- 8 audio ao telefone
- 9 audio desde telefone

Características técnicas

- Alimentação: 230V ± 10% 50/60 Hz. O transformador é protegido electronicamente contra sobrecargas e curtos circuitos. O aparelho pode ser alimentado a 12 Vcc, por ex. por bateria ou grupo de continuidade (bornes +B y 5).
NOTA. O aparelho não possui dispositivo de protecção da bateria.
- Consumo de potência: 34 VA.
- Tensão de saída: 11 Vcc, 150 mA (300 mA de pico) 14 Vca, 650 mA (1 A em serviço intermitente).
- Gerador de chamada: 2 tipos de toque bitonal (na mesma chamada podem ligar-se em paralelo até 3 telefones).
- Temperatura de funcionamento: de 0 °C a +35 °C.
- Dimensões: módulo de 4 unidades baixo para calha DIN (fig. 19).

NOTA. A protecção do transformador do aparelho contra sobre cargas e curto circuitos obtém-se electronicamente e não através de fusíveis. Para restabelecer o funcionamento normal em caso de interrupção, é necessário:

- a) cortar a alimentação do aparelho,
- b) eliminar as causas do não funcionamento,
- c) deixar arrefecer o aparelho pelo menos um minuto,
- d) ligar novamente o aparelho.

ALIMENTADOR A/200N

Com as mesmas características do A/200R, tien también a siguiente função:

- A alimentação e comando para o trinco eléctrico (12 Vca, 1 A) através de um relé aplicado dentro do aparelho e comandado por um temporizador,

regulável entre 2 a 15 s por um potenciometro P1 (fig. 20).

- Dimensões: módulo de 6 unidades para calha DIN (fig. 21).

INSTALAÇÃO

Telefone YC/200-YC/200A

Depois de ter tirado o móvel (fig. 1), fixar a base directamente ao muro (fig. 2), ou então à caixa de encastre (fig. 3 ou 4).

Sobre paredes não perfeitamente planas evitar o aperto excessivo dos parafusos.

Efectuar as ligações e colocar novamente a parte frontal.

Placa botoneira versão de parede

Através da chave macho sextavada s 2,5 em dotação desapertar o parafuso de bloqueio e desmontar a placa da base (fig. 6).

Aplicar a caixa de encaixe na parede (de 3 módulos ou redonda Ø 65 mm) a prumo ao muro e a uma altura adequada.

Fixar a base ao muro utilizando os parafusos e as buchas em dotação (fig. 7).

Tirar a placa detentora dos cabos e efectuar as ligações (fig. 9).

No caso de instalações onde se pode levantar o efeito Larsen, o microfone pode ser montado na posição remota, como indicado na fig. 8,

Tornar a colocar a placa detentora dos cabos.

Para escrever os dados desejados no letreiro porta-nome, extrair o espelho que fixa o letreiro e em seguida o letreiro (fig. 10).

NOTA. Podem-se utilizar letreiros porta-nome personalizados até um máximo de 2 mm de espessura.

Para montar a placa inserir em primeiro lugar a parte superior na cabeceira e em seguida apertar o parafuso de fixação (fig. 11).

Placa botoneira versão de encastre

A caixa de encastre deve ser fixada ao muro a prumo e a uma altura adequada.

Na colocação das caixas de encastre serão evitadas possíveis deformações utilizando o distancial próprio fornecido (fig. 12).

É possível utilizar a chave de fenda obtida pelo espaçador para regular os potenciômetros dos módulos áudio.

Através da chave macho sextavada s 2,5 em dotação desapertar o parafuso de bloqueio e desmontar a placa do chassis (fig. 13).

Extrair os dois talões em papel de protecção aos furos com rosca na caixa de encastre e fixar o chassis através dos dois parafusos em dotação (fig. 15).

Tirar a placa detentora dos cabos e efectuar as ligações (fig. 15).

No caso de instalações onde se pode levantar o efeito Larsen, o microfone pode ser montado na posição remota, como indicado na fig. 14.

Tornar a colocar a placa detentora dos cabos.

Para escrever os dados desejados no letreiro porta-nome, extrair o espelho que fixa o letreiro e em seguida o letreiro (fig. 10).

NOTA. Podem-se utilizar letreiros porta-nome personalizados até um máximo de 2 mm de espessura.

Para montar a placa inserir em primeiro lugar a parte superior na cabeceira e em seguida apertar o parafuso de fixação (fig. 16).

Alimentador A/200R-A/200N

O alimentador pode ser instalado, sem a tampa dos bornes, em caixas com calha DIN (EN 50022).

Para as dimensões ver fig. 19A-21A. Ou pode ser instalado na parede utilizando a guia DIN fornecida, aplicando a tampa dos bornes e eventuais buchas fornecidas.

Para as dimensões ver fig. 19B-21B.

ELIMINAÇÃO

Assegurar-se que o material da embalagem não seja disperso no ambiente, mas eliminado seguindo as normas vigentes no país de utilização do produto.

Ao fim do ciclo de vida do aparelho evitar que o mesmo seja disperso no ambiente.

A eliminação da aparelhagem deve ser efectuada respeitando as normas vigentes e privilegiando a reciclagem das suas partes constituintes.

Sobre os componentes, para os quais é previsto o escoamento com reciclagem, estão reproduzidos o símbolo e a sigla do material.

VILLASET4/HI-YC

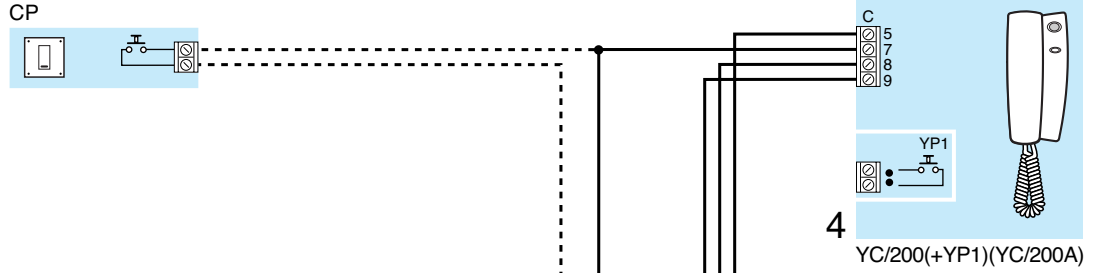

VILLASET3/HI-YC VILLASET3N/HP-YC VILLASET3/HP-YC

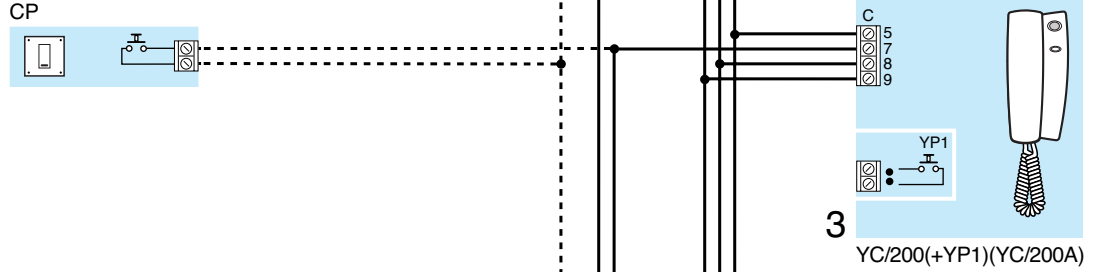

VILLASET2/HI-YC VILLASET2N/HP-YC VILLASET2/HP-YC

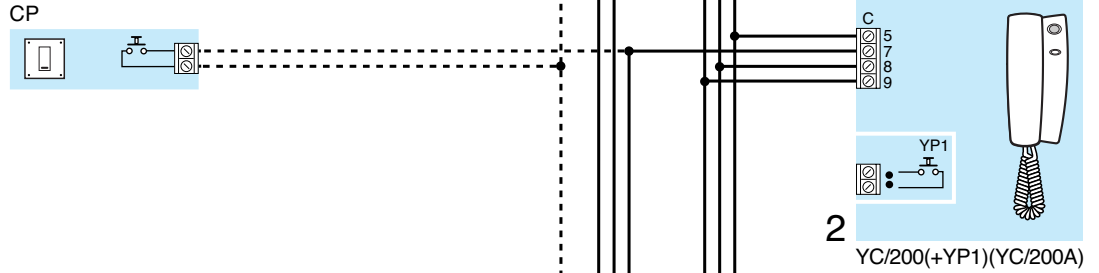

VILLASET1/HI-YC VILLASET1N/HP-YC VILLASET1/HP-YC

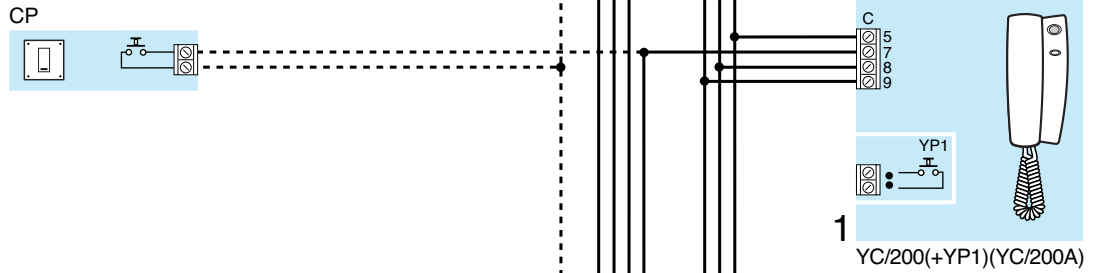

CP: Pulsante di chiamata dal pianerottolo.
Personal door-bell button.
Taste zum Anrufen von der Etage.
Bouton d'appel porte-palrière.
Pulsador de llamada desde el rellano.
Botão de chamada de patamar.

AE: Pulsante ausiliario apriporta.
Auxiliary door-lock release button.
Türöffnertaste (Auxiliary/Service).
Bouton gâche intérieure.
Pulsador auxiliar abrepuerta.
Botão auxiliar de abertura de porta.

